

TRAÇABILITÉ INDUSTRIELLE EN MILIEUX SÉVÈRES

LECTEUR MULTI-ANTENNES UHF

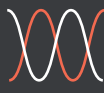

UHF

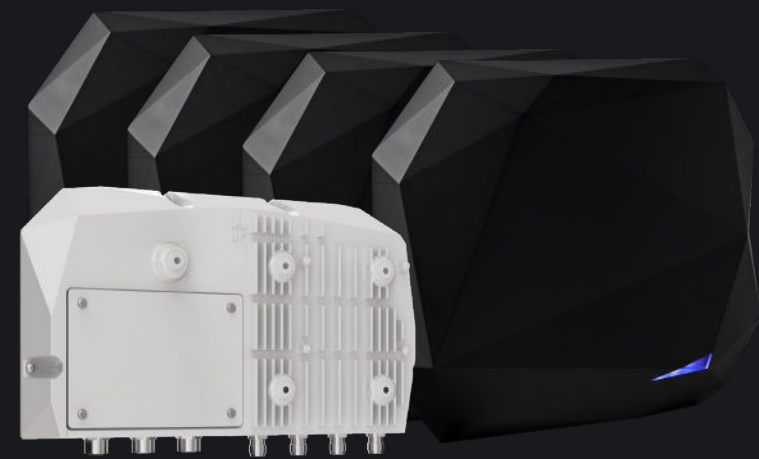

TCP/IP
POE⁽³⁾



GPIO



INTERFACES
SÉRIE



INDICATEURS



USB
WEDGE⁽¹⁾



RÉSISTANCE
IP66



IK10

BÉNÉFICES

- Conçu pour les environnements extrêmes
- Haute performance de lecture, jusqu'à 1200 tags/sec⁽¹⁾
- Compatible avec le logiciel de configuration SESPRO et le logiciel de démo SPECTRE GATE
- Jusqu'à 4 antennes déportées
- Kit de fixation norme VESA 75 x 75

Conçu pour vos applications de traçabilité RFID les plus exigeantes, le lecteur SPECTRE Extrem (SME) répond aux besoins d'identification et de traçabilité industrielle dans les environnements les plus sévères. Il accélère, fluidifie et sécurise les flux d'actifs et la collecte des données.

HAUTES PERFORMANCES DE LECTURE

Grâce à la technologie *3D ID System*, SPECTRE Extrem offre une capacité d'identification longue distance jusqu'à 14 mètres⁽¹⁾.

SPECTRE Extrem propose les plus hauts niveaux de rapidité et de fiabilité d'identification avec une vitesse de lecture supérieure à 1200 tags/sec⁽²⁾ et une capacité de traitement supérieure à 250 tags/sec⁽²⁾ avec système anti-collision.

Ses performances font de SPECTRE Extrem le lecteur RFID industriel le plus adapté pour les applications de lecture en masse et en mouvement.

MODULAIRE ET ÉVOLUTIF

Avec ses 4 antennes déportées et indépendantes, SPECTRE Extrem s'adapte à toutes vos exigences, pour vos projets actuels et à venir. La modularité de SPECTRE Extrem permet d'anticiper les évolutions des cas d'applications clients et limite les coûts liés au changement.

FACILITÉ D'INTÉGRATION

Le SME est interopérable avec les infrastructures industrielles existantes.

Le Power over Ethernet (PoE)⁽³⁾ permet de connecter directement en Ethernet le lecteur au logiciel métier ou au middleware sans connectique ni alimentation supplémentaire.

SPECTRE Extrem propose un indicateur sonore et lumineux paramétrable, directement intégré dans l'antenne SPECTRE (Technologie déposée).

Le lecteur propose 4 entrées (pour l'usage de cellules de détection, capteurs...) et 4 sorties (pour l'usage de colonnes lumineuses, gyrophares, buzzers industriels déportés...). La souplesse d'utilisation des GPIO simplifie l'intégration et la configuration sur site des applications clientes (solution embarquée, portique, convoyeur, desserte, tunnel...).

Le protocole SSCP[®] et son SDK pour langage .NET compatible Windows offre une grande souplesse de développement d'interfaces personnalisés.

SIMPLICITÉ ET RAPIDITÉ D'INSTALLATION

SPECTRE Extrem permet de nombreuses configurations d'installation grâce à sa fixation murale et sur mât en standard VESA 75x75.

Son système *Smart mounting* offre la possibilité d'adosser l'antenne au lecteur et fait de SPECTRE Extrem la solution la plus flexible et modulaire du marché.

Les différentes longueurs de câbles coaxiaux ultra-souples (1,5, 3, 9 et 12 mètres) et leur possibilité de raccordement en série, offrent une grande flexibilité d'installation sur site.

La gamme complète d'accessoires (câbles et connecteurs M12) pour l'alimentation et la communication permet un câblage Plug & Play, en phase de test ou sur site client.

À L'ÉPREUVE DU TEMPS

Avec sa structure renforcée anti-chocs certifiée IK10, étanche (certifiée IP66), et anti-vibrations MIL-STD-810G, SPECTRE Extrem est le lecteur UHF le plus robuste et durci de sa catégorie.

Il s'installe aussi bien en intérieur qu'en extérieur sans nécessiter de sur-protection supplémentaire et résiste aux milieux les plus contraignants : vibrations, poussières, environnements salins et aqueux...

CARACTÉRISTIQUES

Fréquences porteuses / Normes	UHF - 2 versions : 865 - 868 MHz : 866 MHz ETSI (Europe), Maroc (réglementation n°ANRT/DC/n°7-10)... 902 - 928 MHz : 915 MHz FCC Part 15 (USA), Australie, Nouvelle-Zélande...
Protocole «Air interface» & fonctions	EPC1 Gen 2 / ISO18000-63 - Untraceable - Block Permalock - Compatibilité ATA SPEC 2000
Modes	Piloté (lecture/écriture)
Antenne(s)	Jusqu'à 4 antennes déportées / Possibilité de fixer le lecteur à une antenne (version SLE)
Performance de lecture ⁽²⁾	Technologie 3D ID System - Vitesse de lecture supérieure à 1200 tags/sec ⁽²⁾ - Capacité de traitement supérieure à 250 tags/sec ⁽²⁾ avec système anti-collision - Distance de lecture jusqu'à 14 m ⁽¹⁾ / Puissance RF maximum jusqu'à 32 dBm
Anticollision	Système anticollision couplant fiabilité et rapidité d'identification
Interfaces de communication	TCP-IP / RS232 / RS485 avec protocole de communication SSCP® + USB WEDGE (émulation clavier) / WLAN (via connexion d'un routeur Wifi sur l'Ethernet - en option)
Entrées / Sorties (GPIO)	4 entrées / 4 sorties opto-couplées et polarisées à V-opt et V-opt (Max 30 v) - Entrée : 5 mA max chacune - Sortie : 200 mA max chacune GPIO prévues pour applications avec cellules de détection, contrôle de feux de trafic, buzzer industriel...
Indicateur lumineux et sonore	LED : 360 couleurs ▲ ▲ ▲ - Buzzer : 3 niveaux sonores (sur antenne) / LED tension et communication (sur lecteur)
Alimentation	12 VDC à 30 VDC (24 VDC typique) ou PoE - Consommation optimisée : 24 VDC : 0.6 A
Connectiques	M12 X-coded (Ethernet : Module Lantronix) - M12 A-coded (Serie, GPIO, alimentation) - TNC Reverse (ports antennes)
Matériaux	Lecteur : aluminium / Antenne : ABS et polycarbonate (ABS-PC)
Dimensions (h x l x p) / Poids	Lecteur seul (SME) : 271.7 x 149.9 x 44.50 mm hors connectiques (tolérance générale suivant standard ISO NFT 58-000) - 1.3 kg Lecteur + antenne (SLE) : 348.7 x 279.2 x 89.48 mm (tolérance générale suivant standard ISO NFT 58-000) - 2.65 kg
Températures de fonctionnement	- 25°C à + 60°C - Usage intérieur / extérieur
Résistance eau et poussière	Lecteur seul (SME) certifié IP66 / Antenne certifiée IP66 Structure renforcée haute résistance aux chocs et vibrations (certifié IK10, normes IEC 60068-2-6 et MIL - STD-810G)
Fixation (en option)	- Murale avec rotule pour installation inclinée (orientable sur 3 axes) - Sur mât, sur portique, sur ou sous établi Compatible avec les kits de fixation universels VESA 75 x 75
Câbles et connecteurs compatibles (en option)	Câbles coaxiaux TNC Reverse 1.5, 3, 9 et 12 m pour raccorder les antennes / Possibilité de les connecter en série (12 m max.) Connecteurs M12 A-coded et X-coded seuls ou précâblés / Câble USB-C / USB-A
Personnalisation	Impression directe haute qualité de votre logo sur le lecteur ou l'antenne
Certifications	CE, FCC et UL
Codes Articles Ces références lecteurs sont configurées nativement en TCP-IP. Elles proposent également les interfaces RS232, RS485 et émulation clavier (USB WEDGE) ⁽¹⁾ .	<p>Versions lecteur seul :</p> <p>Lecteur UHF SPECTRE Extrem - R/W SSCP - RS 232 - 865-868 MHzSME-W42-A/U04-5AA/2 Lecteur UHF SPECTRE Extrem - R/W SSCP - RS 232 - 902-928 MHz.....SME-W52-A/U04-5AA/2</p> <p>Versions lecteur avec antenne adossée :</p> <p>Lecteur + antenne UHF SPECTRE Extrem - R/W SSCP - RS 232 - 865-868 MHzSLE-W42-A/U04-5AA/1 Lecteur + antenne UHF SPECTRE Extrem - R/W SSCP - RS 232 - 902-928 MHzSLE-W52-A/U04-5AA/1</p> <p>Antennes :</p> <p>Antenne UHF SPECTRE + buzzer - 865-868 MHzANT-SPECTRE-C Antenne UHF SPECTRE + buzzer - 902-928 MHz.....ANT-SPECTRE-D</p>

DÉCOUVREZ IRONTAG®

La gamme de tags UHF pour environnements extrêmes

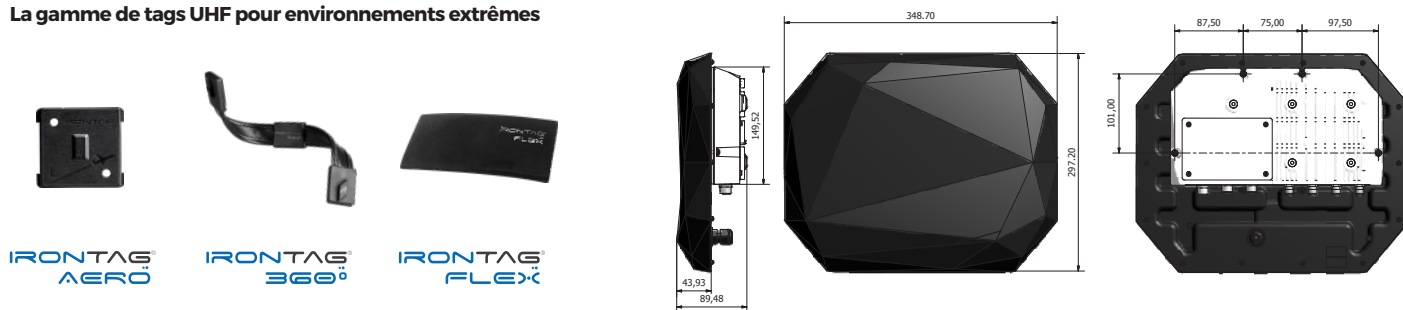

(1) Avec câble convertisseurs USB Wedge en option. (2) ATTENTION, informations sur les vitesses, performances et distances de lecture : mesurées au centre de l'antenne, dépendant du type de tag, du type de support et de son positionnement, du nombre et de la configuration de l'antenne, de la température et de la tension d'alimentation. Les conditions d'installations et l'environnement influent sur les vitesses, les performances et les distances de lecture. (3) Nécessite un switch ou un injecteur PoE.

Mentions légales : STid, IronTag®, SSCP® et SPAC® sont des marques déposées de STid SAS. Toutes les marques citées dans le présent document appartiennent à leurs propriétaires respectifs. Tous droits réservés - Ce document est l'entière propriété de STid. STid se réserve le droit, à tout moment et ce sans préavis, d'apporter des modifications sur le présent document et/ou d'arrêter la commercialisation de ses produits et services. Photographies non contractuelles.

Siège Social / EMEA

13850 Créasque, France
Tél. : +33 (0)4 42 12 60 60

Agence PARIS-IDF

92290 Châtenay-Malabry, France
Tél. : +33 (0)1 43 50 11 43

STid UK Ltd. LONDRES

Hayes UB11 1FW, UK
Tél. : +44 (0)192 621 7884

STid UK Ltd.

Callows Hill, Warwick CV34 6UW, UK
Tél. : +44 (0)192 621 7884

Agence AMÉRIQUE DU NORD

Irving, Texas 75063-2670, USA
Tél. : +1 469 524 3442

Agence AMÉRIQUE LATINE

Cuauhtémoc 06600 CDMX, México
Tél. : +521 (55) 5256 4706

info@stid.com

www.stid-industry.com